

**SPECIFICATIILE TEHNICE – Lotul nr. 2 – ȘORTURI SPORT**

Șortul sport este realizat din țesătură de poliamidă de culoare bleumarin, conform schițelor următoare:

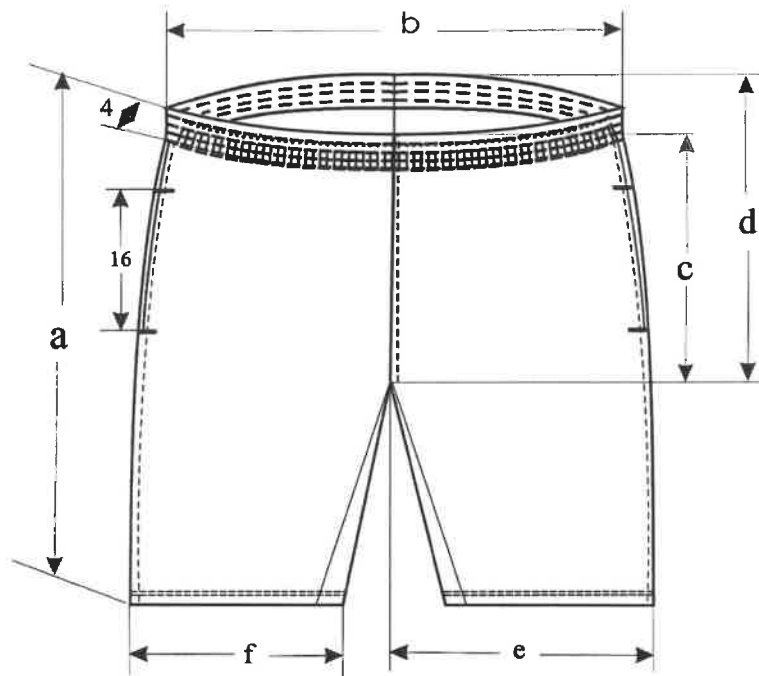

*Față*

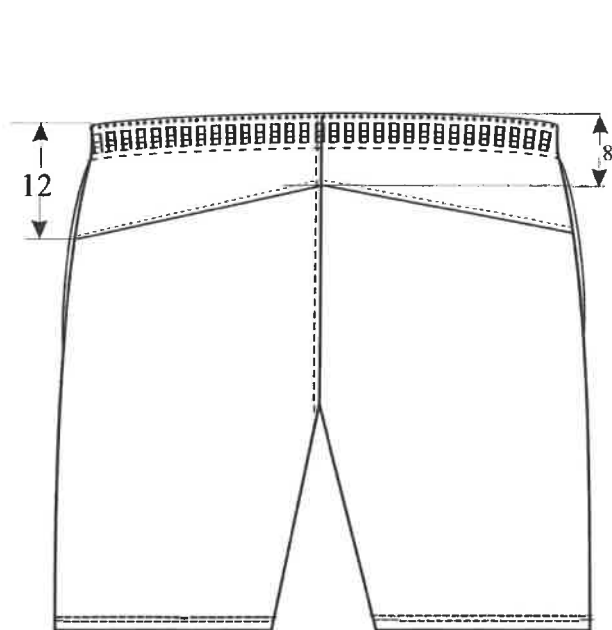

*Spate*

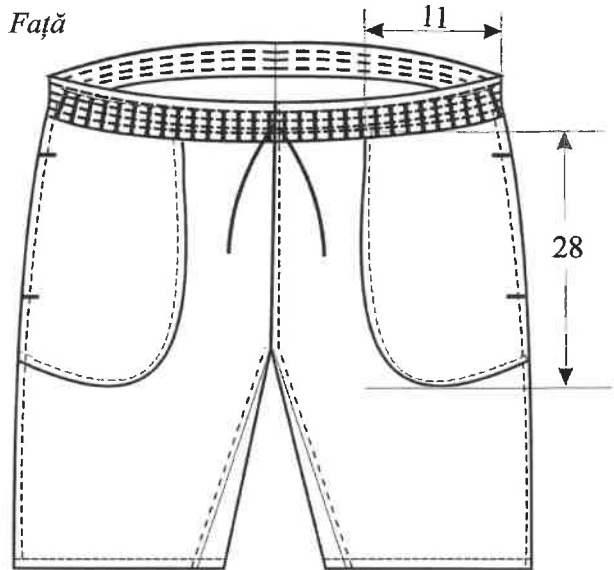

*Interior*

**- Tabel de dimensiuni (cm):**

Sorturile sport se execută în cinci talii (0-IV) și 12 mărimi (38-60), funcție de comandă.

| Nr. crt. | Talii  | Mărime șort |    |    |    |    |    |    |    |    |    |    |    | Toleranță (+/-) |  |
|----------|--|-------------|----|----|----|----|----|----|----|----|----|----|----|-----------------|--|
|          |  | 38          | 40 | 42 | 44 | 46 | 48 | 50 | 52 | 54 | 56 | 58 | 60 |                 |  |
| 1        | <b>Lungimea produsului pe cusătura laterală inclusiv betelia "a"</b>   |             |    |    |    |    |    |    |    |    |    |    |    |                 |  |
|          | 0  | 52          |    |    |    |    |    |    |    |    |    |    |    | 1               |  |
|          | I  | 48          |    |    |    |    |    |    |    |    |    |    |    |                 |  |
|          | II   | 44          |    |    |    |    |    |    |    |    |    |    |    |                 |  |
|          | III  | 41          |    |    |    |    |    |    |    |    |    |    |    |                 |  |
|          | IV   | 38          |    |    |    |    |    |    |    |    |    |    |    |                 |  |
| 2        | <b>Lățimea produsului în talie cu elasticul neîntins (relaxat) "b"</b> |             |    |    |    |    |    |    |    |    |    |    |    |                 |  |
|          | 0-IV   | 27          | 28 | 29 | 30 | 32 | 34 | 36 | 38 | 40 | 42 | 44 | 46 | 1               |  |
| 3        | <b>Lungimea produsului în față "c"</b>                                 |             |    |    |    |    |    |    |    |    |    |    |    |                 |  |
|          | 0  | 36          |    |    |    |    |    |    |    |    |    |    |    | 0,5             |  |
|          | I  | 34          |    |    |    |    |    |    |    |    |    |    |    |                 |  |
|          | II   | 32          |    |    |    |    |    |    |    |    |    |    |    |                 |  |
|          | III  | 32          |    |    |    |    |    |    |    |    |    |    |    |                 |  |
|          | IV   | 30          |    |    |    |    |    |    |    |    |    |    |    |                 |  |
| 4        | <b>Lungimea produsului în spate "d"</b>                                |             |    |    |    |    |    |    |    |    |    |    |    |                 |  |
|          | 0  | 44          |    |    |    |    |    |    |    |    |    |    |    | 0,5             |  |
|          | I  | 42          |    |    |    |    |    |    |    |    |    |    |    |                 |  |
|          | II   | 40          |    |    |    |    |    |    |    |    |    |    |    |                 |  |
|          | III  | 39          |    |    |    |    |    |    |    |    |    |    |    |                 |  |
|          | IV   | 38          |    |    |    |    |    |    |    |    |    |    |    |                 |  |
| 5        | <b>Lățimea chilotului măsurată pe linia de profunzime „e”</b>          |             |    |    |    |    |    |    |    |    |    |    |    |                 |  |
|          | 0-IV   | 27          | 29 | 31 | 33 | 34 | 35 | 36 | 37 | 38 | 39 | 40 | 41 | 0,5             |  |
| 6        | <b>Lățimea chilotului măsurată pe linia de terminație „f”</b>          |             |    |    |    |    |    |    |    |    |    |    |    |                 |  |
|          | 0-IV   | 23          | 25 | 27 | 28 | 29 | 30 | 31 | 32 | 33 | 34 | 35 | 36 | 0,5             |  |

**- Tabel de materiale:**

| Nr. Crt. | Denumirea materialului                              | Documentație tehnică  | Utilizare        |
|----------|---|-----------------------|------------------|
| 1        | Țesătură din 100% poliamidă de culoare bleumarin    | conform fișei tehnice | material de bază |
| 2        | Elastic lat de 3 cm                                 | -                     | ajustare talie   |
| 3        | Șiret tubular din tricot de 1 cm, culoare bleumarin | -                     | ajustare talie   |
| 4        | Ață de cusut Nm75/3- 85/3, la culoare               | STAS 11626 -90        | asamblare        |

**- Fișă tehnică a materialului de bază - țesătură din 100% poliamidă de culoare bleumarin:**

| Nr. Crt. | Caracteristici tehnice  | U/M               | Valori             | Metode de verificare                       |
|----------|---|-------------------|--------------------|--|
| 1        | Compoziția fibroasă   | %                 | 100% Pa            | SR EN ISO 1833 – 2011                      |
| 2        | Finețea firelor: - urzeală;<br>- bătătură                         | Den               | 92<br>152          | STAS 6430/87                               |
| 3        | Masa pe metru pătrat  | gr/m <sup>2</sup> | 92±6               | SR EN 12127/03                             |
| 4        | Desimea: - urzeală;<br>- bătătură                                 | fire/10 cm        | 430±10<br>325±8    | SR EN 1049/2 -2000                         |
| 5        | Sarcina de rupere: - urzeală;<br>- bătătură                       | daN               | min. 65<br>min. 60 | SR EN ISO 13934/1-2002                     |
| 6        | Modificarea dimensională la spălat la 40°C în urzeală și bătătură | %                 | ±1,5               | SR EN ISO 5077/2009<br>SR EN ISO 6330-2012 |

| Nr. Crt. | Caracteristici tehnice   | U/M  | Valori                                       | Metode de verificare   |
|----------|--|------|--|--|
| 7        | Legătura   | -    | pânză  | SR 6431-2012   |
| 8        | Rezistențele minime ale vopsirilor și imprimărilor la: - apă rece<br>- spălat la 40°C<br>- transpirație acidă și alcalină<br>- frecare uscată<br>- frecare umedă<br>- presare la cald cu umezire | note | 4/3-4/4<br>4/4/4<br>4/4/4<br>4<br>3-4<br>4/4 | SR EN ISO 105-E01/2013<br>SR EN ISO 105-C06/2010<br>SR EN ISO 105-E04/2013<br>SR EN ISO 105-X12/2003<br>SR EN ISO 105-X12/2003<br>SR EN ISO 105-X11/1998 |

**- Cerințe specifice operațiilor din procesul tehnologic:**

- **Finisaj pentru materialul de bază:** Pentru realizarea șorturilor sport se folosește țesătură din poliamidă vopsită cu coloranți rezistenți la spălări repetate, fără acțiune nocivă asupra corpului; culoare bleumarin (cod PANTONE – 19-4052).

**- Croire și confecționare:**

Produsul se compune din față, spate și buzunare interioare, reperi croite cu lungimea pe direcția urzeli. **Fețele** sunt prevăzute cu buzunare montate în cusăturile laterale cu deschiderea de 16 cm.

Deschiderea buzunarului începe la 6 cm de marginea betelie și este delimitată de cheițe. Punga buzunarului, la partea superioară este prinsă în betelie.

În talie produsul este prevăzut cu betelie de 3,5 cm realizată prin îndoire. Pe ea sunt realizate cusături paralele pentru fixarea elasticului și pentru realizarea unui canal de ajustare de 1,5 cm.

Pe interior, de o parte și de alta a cusăturii de îmbinare a fețelor, se festonează două orificii prin care trece șiretul de ajustare.

Reperetele de **spate** se croiesc din două bucăți. Terminația este prevăzută cu tiv cu lățimea de 3 cm.

Cusături:

- *asamblare și surfilare cu cinci fire* – cusătura triplock și cusătura de siguranță lanț, tipul de cusătură: 504 (trei fire: un ac și două apucătoare) și 401 (lanț cu două fire), se realizează pentru îmbinarea reperelor componente;

- *tighel cu un ac* – cusătură simplă, tipul de cusătură: 301, distanța de la marginea materialului 1 mm, se realizează pe cusătura de asamblare cu cinci fire;

- *surfilare și tighelire* – cusătură de surfilare cu trei fire și două cusături simple paralele la distanță de 0,5cm, tipul de cusătură: 504 sau 505 și 301, se realizează la terminație;

- *cusături de fixare* – patru cusături lanț cu două fire realizate paralele, tipul cusăturii 401, se execută pentru fixarea benzii elastice și obținerea unui canal de ajustare de 1,5 cm;

- *cheițe*: tipul de cusătură: 304, lungime cheiță: 1-1,5 cm, lățime cheiță: 5 mm, se realizează la deschiderea buzunarelor;

- *butoniere*: butonieră cu cap drept de 1cm, se realizează pe interiorul beteliei, în față pentru șiretul de ajustare;

- desimea pașilor cusăturilor trebuie să fie de 4 împunsături/cm;

- cusăturile trebuie să fie îngrijit executate, cu rezerve minime, cu împunsături uniforme, fără scăpări sau perforații și întărite la capete.

**- Condiții de spălare și întreținere:**

- spălare la 40°C, tratament moderat, cu detergenți pentru articole colorate;

- nu se albește;

- călcare la o temperatură maximă a tălpii fierului de 110°C;



**- Marcare și ambalare:**

Marcarea produsului este realizată printr-o emblemă fixată în cusătura de montare a beteliei, pe care sunt scrise următoarele: denumirea producătorului, compoziția fibroasă, modul de întreținere, mărimea, anul de fabricație, semnul de control. Ambalarea se face individual, în pungi de polietilenă, care se introduc în cutii de carton, etichetate corespunzător.

**ÎNTOCMIT:**

Col.

Adrian MĂHAILĂ-STRUGARU

